

**IMPORT**



**HISPANIA S.L.**

**CORTADORAS RG**

**HALLDE**



Imagen indicativa (puede que no corresponda al presupuestado)



**IMPORT**

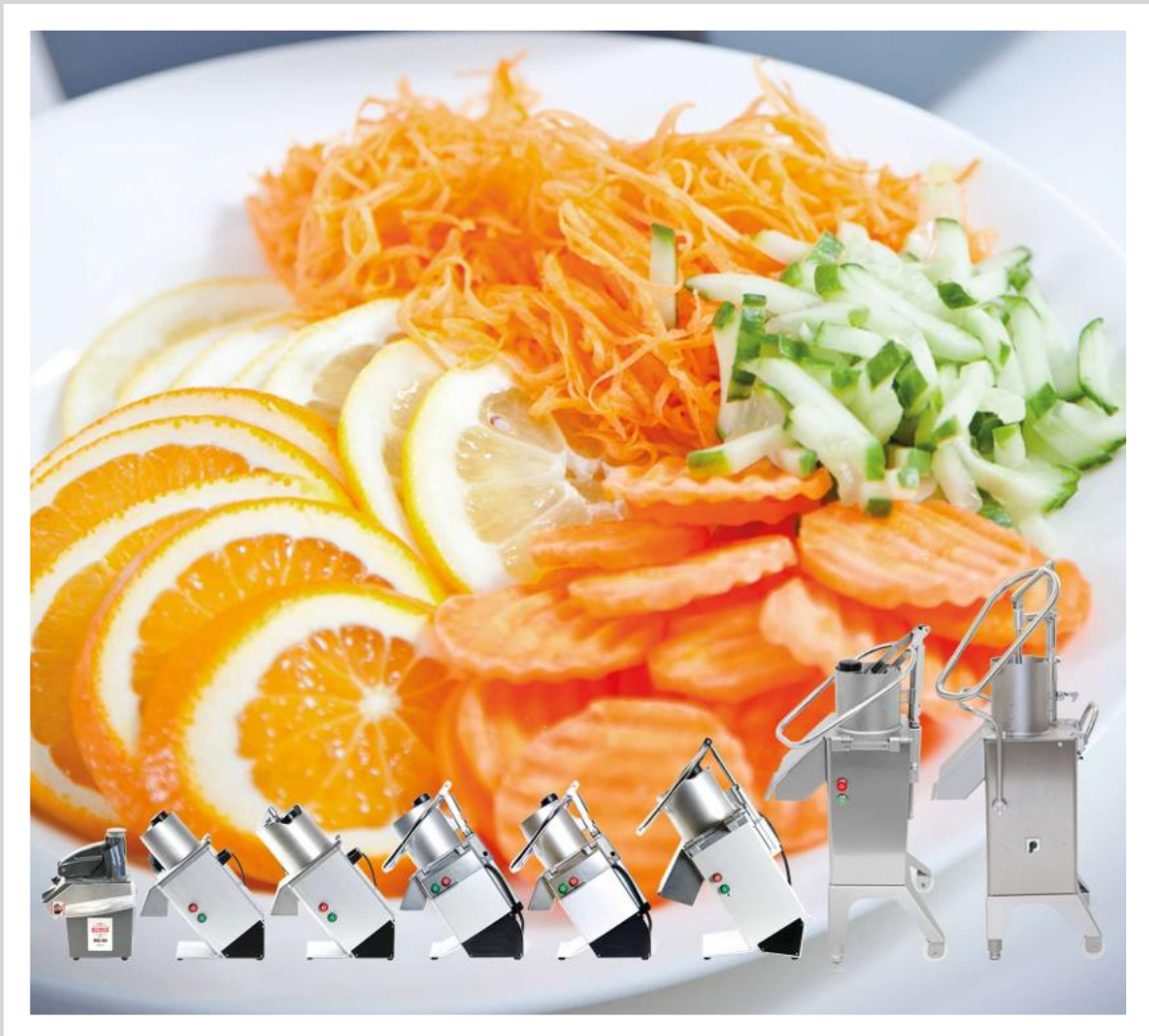

**HISPANIA S.L.**

# RG50-RG50S



Imagen indicativa (puede que no corresponda al presupuestado)





# Máquinas Preparación Alimentos

## Fabricados en Suecia

### RG50S Cortadora de hortalizas y verduras



**Fabricante:**

HALLDE

**Modelo:**

RG50S

#### DESCRIPCIÓN DEL PRODUCTO

Máquina Preparación Verdura, proceso máximo 5 kg/minuto

**Origen:**

Suecia

#### ESPECIFICACIÓN

<b>ESPECIFICACIÓN TEXTO</b>	Máquina de sobremesa con cilindro de alimentación semicircular, diseñada para procesar 2 kg/minuto o de 10 a 80 raciones al día. La máquina cuenta con una tapa de alimentación de policarbonato y poliamida de 0,9 litros y un alimentador tubular de 53 mm de diámetro. La base y la cámara de cuchillas son de plástico ABS. Se controla mediante un mando giratorio en lugar de pulsadores. Los discos de corte son de acero inoxidable, de 185 mm de diámetro y aptas para lavavajillas. El motor hace girar la cuchilla en sentido horario mediante una correa dentada autoajustable. La máquina cuenta con asas para facilitar su transporte.				
<b>FUNCIÓN</b>	Máquina para cortar en rebanadas, cubos, rallar, cortar en juliana y patatas fritas. Procesa frutas, verduras, pan seco, queso, frutos secos, champiñones, etc.				
<b>CAPACIDAD</b>	Hasta 80 raciones al día. Hasta 2 kg por minuto. Cilindro de alimentación de 0,9 litros, alimentador de tubo de 53 mm para productos alargados.				
<b>MATERIAL</b>	Base de la máquina y cámara de cuchillas: plástico ABS. Parte superior del alimentador: policarbonato y poliamida Cuchillas de corte: acero inoxidable. Disco expulsor: acetal.				
<b>MOTOR</b>	0,25 kW. Una velocidad (500 rpm) 220-240 V, monofásico, 50/60 Hz. Transmisión: Correa dentada. Protección térmica				
<b>Tensión de alimentación</b>	Monofásico con toma de tierra.				
<b>ESTANDARES</b>	EN 1678+A1:2010. NSF/ANSI Estándar 8.				
<b>PAQUETES RECOMENDADOS</b>	<b>CONTENIDO</b>				<b>PESO NETO</b>
	Pack 2 discos de corte Rebanadora 4mm,		Rallador de alimentos 4mm		0,6 kg
	Pack 4 discos de corte Rebanadora 2mm, Rebanadora 4mm,		Rallador de alimentos 4mm, Cortador en tiras 2x2mm		1,2 kg
<b>PESO/VOLUMEN</b>	<b>CONTENIDO</b>	<b>PESO NETO</b>	<b>Nº BULTOS</b>	<b>PESO BRUTO</b>	<b>VOLUMEN</b>
	<b>RG50</b>	9 kg	1	11 kg	0,097 m <sup>3</sup>
<b>SEGURIDAD</b>	2014/30/UE, 2014/35/UE, 2006/42/EG, 2011/65/UE, N° 10/2011, 1935/2004CE, SS-EN ISO 26800:2011.				
<b>DIRECTIVA Y REGULACIÓN</b>	Aprobado CE. Dos micros de seguridad. Protección seguridad de la máquina: IP34				
<b>DISEÑO</b>					

IMPORT HISPANIA, S. L. Se reserva en todo momento la posibilidad de modificar sus aparatos sin previo aviso.



# Máquinas Preparación Alimentos

## Fabricados en Suecia

### RG50 Cortadora de hortalizas y verduras



**Fabricante:**

HALLDE

**Modelo:**

RG50

#### DESCRIPCIÓN DEL PRODUCTO

Máquina Preparación Verdura, proceso máximo 5 kg/minuto

**Origen:**

Suecia

#### ESPECIFICACIÓN

<b>ESPECIFICACIÓN TEXTO</b>	Máquina de sobremesa con cilindro de alimentación semicircular, diseñada para procesar 2 kg/minuto o de 10 a 80 raciones/día. La máquina cuenta con una tapa de alimentación de policarbonato y poliamida de 0,9 litros y un alimentador tubular de 53 mm de diámetro. La base de la máquina es de plástico ABS y la cámara de corte de aluminio. Se controla mediante un mando giratorio en lugar de pulsadores. Los discos de corte son de acero inoxidable, de 185 mm de diámetro y aptas para lavavajillas. El motor hace girar la cuchilla en sentido horario mediante una correa dentada autoajustable. La máquina cuenta con asas para facilitar su transporte.				
<b>FUNCIÓN</b>	Máquina para cortar en rebanadas, cubos, rallar, cortar en juliana y patatas fritas. Procesa frutas, verduras, pan seco, queso, frutos secos, champiñones, etc.				
<b>CAPACIDAD</b>	Hasta 80 raciones al día. Hasta 2 kg por minuto. Cilindro de alimentación de 0,9 litros, alimentador de tubo de 53 mm para productos alargados.				
<b>MATERIAL</b>	Base de la máquina: plástico ABS. Cámara de cuchillas: aluminio. Parte superior del alimentador: policarbonato y poliamida. Cuchillas de corte: acero inoxidable. Disco expulsor: acetal.				
<b>MOTOR</b>	0,25 kW. Una velocidad (500 rpm) 220-240 V, monofásico, 50/60 Hz.   120 V, monofásico, 60 Hz. Transmisión: Correa dentada. Protección térmica				
<b>Tensión de alimentación</b>	Monofásico con toma de tierra.				
<b>ESTANDARES</b>	EN 1678+A1:2010. NSF/ANSI Estándar 8.				
<b>PAQUETES RECOMENDADOS</b>	<b>CONTENIDO</b>				<b>PESO NETO</b>
	Pack 2 discos de corte Rebanadora 4mm,		Rallador de alimentos 4mm		0,6 kg
	Pack 4 discos de corte Rebanadora 2mm, Rebanadora 4mm,		Rallador de alimentos 4mm, Cortador en tiras 2x2mm		1,2 kg
<b>PESO/VOLUMEN</b>	<b>CONTENIDO</b>	<b>PESO NETO</b>	<b>Nº BULTOS</b>	<b>PESO BRUTO</b>	<b>VOLUMEN</b>
	<b>RG50</b>	9 kg	1	11 kg	0,097 m <sup>3</sup>
<b>SEGURIDAD</b>	2014/30/UE, 2014/35/UE, 2006/42/EG, 2011/65/UE, N° 10/2011, 1935/2004CE, SS-EN ISO 26800:2011.				
<b>DIRECTIVA Y REGULACIÓN</b>	Aprobado CE. Dos micros de seguridad. Protección seguridad de la máquina: IP34				
<b>DISEÑO</b>					

IMPORT HISPANIA, S. L. Se reserva en todo momento la posibilidad de modificar sus aparatos sin previo aviso.

**IMPORT**



**HISPANIA S.L.**

# RG100



Imagen indicativa (puede que no corresponda al presupuestado)





# Máquinas Preparación Alimentos

## Fabricados en Suecia

### RG100 Cortadora de hortalizas y verduras



**Fabricante:**

HALLDE

**Modelo:**

RG100

#### DESCRIPCIÓN DEL PRODUCTO

Máquina Preparación Verdura, proceso máximo 5 kg/minuto

**Origen:**

Suecia

#### ESPECIFICACIÓN

<b>ESPECIFICACIÓN TEXTO</b>	Máquina de sobremesa con diseño inclinado y cilindro de alimentación media luna, diseñada para procesar 5 kg/minuto o 20-400 porciones/día. La máquina cuenta con una placa empujadora de acetal y un alimentador tubular de 56 mm de diámetro. Cilindro de alimentación de 1,65 litros. Los discos de corte están fabricados en acero inoxidable, aluminio o acetal, con cuchillas y placas extraíbles, y tienen un diámetro de 185 mm. El motor hace girar la cuchilla de corte en sentido horario y de forma directa, sin correas intermedias.				
<b>FUNCIÓN</b>	Máquina para cortar en rodajas, cubos, rallar, cortar en juliana, rebanadora ondulada y patatas fritas. Procesa frutas, verduras, pan seco, queso, frutos secos, champiñones, etc.				
<b>CAPACIDAD</b>	Hasta 700 raciones al día. Hasta 7 kg por minuto. Cilindro de alimentación de 3 litros, alimentador de tubo de 56 mm para productos alargados.				
<b>MATERIAL</b>	Base de la máquina y cilindro de alimentación: aleación de aluminio. Placa de empuje: acetal. Discos de corte: acero inoxidable/aluminio/poliamida reforzada con fibra de vidrio. Disco expulsor: acetal.				
<b>MOTOR</b>	0,25 kW. Una velocidad (350 rpm) 100 V, monofásico, 50/60 Hz.   110-120 V, monofásico, 60 Hz.   220-240 V, monofásico, 50/60 Hz. Protección térmica, engranajes planetarios sin correas de transmisión				
<b>Tensión de alimentación</b>	Monofásico/Trifásico con toma de tierra.				
<b>ESTANDARES</b>	EN 1678+A1:2010. NSF/ANSI Estándar 8.				
<b>PAQUETES RECOMENDADOS</b>	<b>CONTENIDO</b>				<b>PESO NETO</b>
	Pack 4 discos de corte Rebanadora 1,5mm, Rebanadora 4mm,	Rallador de alimentos 2mm Rallador de alimentos 4mm			2 kg
<b>PESO/VOLUMEN</b>	<b>CONTENIDO</b>				<b>VOLUMEN</b>
	Pack 7 discos de corte Rebanadora 1,5mm, Rebanadora 4mm, Rebanadora 10 mm	Rallador de alimentos 2mm, Rallador de alimentos 8mm	Cortador en tiras 4x4mm Rejilla de cubos 10x10mm		3,5 kg
<b>SEGURIDAD</b>	<b>RG100</b>	16,4 kg	1	16,7 kg	0,077 m <sup>3</sup>
	<b>Carro de recogida incluido cubeta GN 1/1</b>	9 kg	1	12,5 kg	0,15 m <sup>3</sup>
	<b>Mesa soporte cortadora incluye cubeta GN 1/1</b>	13,25 kg	1	14,5 kg	0,8 m <sup>3</sup>
<b>DIRECTIVA Y REGULACIÓN</b>	2014/30/UE, 2014/35/UE, 2006/42/EG, 2011/65/UE, n.º 10/2011, 1935/2004CE, SS-EN ISO 26800:2011. Aprobado CE. Dos micros de seguridad, Protección seguridad de la máquina: IP44, para pulsadores: IP65.				

**DISEÑO**

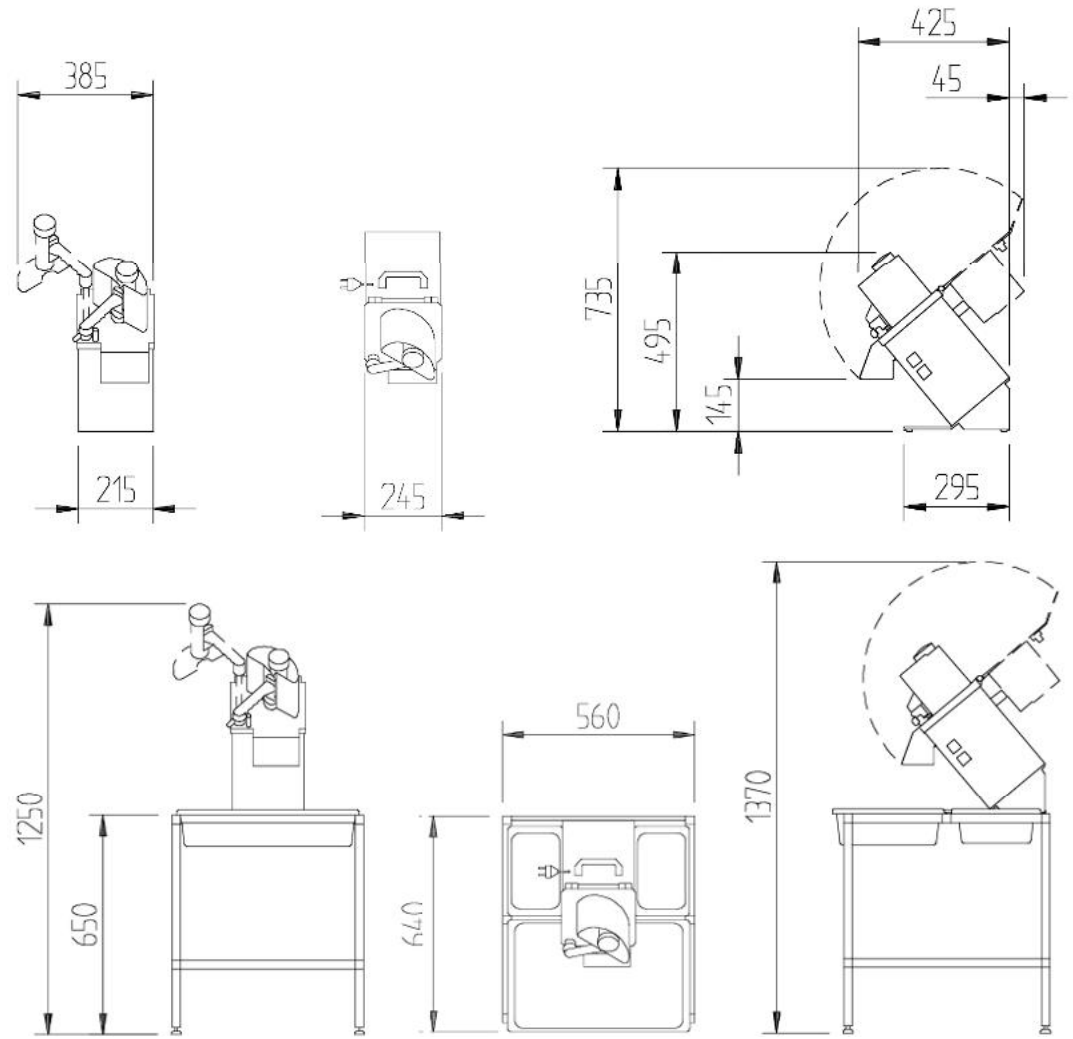

**IMPORT HISPANIA, S. L.** Se reserva en todo momento la posibilidad de modificar sus aparatos sin previo aviso.

**IMPORT**



**HISPANIA S.L.**

# RG200



Imagen indicativa (puede que no corresponda al presupuestado)





# Máquinas Preparación Alimentos

## Fabricados en Suecia

### RG200 Cortadora de hortalizas y verduras



**Fabricante:**

HALLDE

**Modelo:**

RG200

#### DESCRIPCIÓN DEL PRODUCTO

Máquina Preparación Verdura, proceso máximo 7 kg/minuto

**Origen:**

Suecia

#### ESPECIFICACIÓN

<b>ESPECIFICACIÓN TEXTO</b>	Máquina procesadora de vegetales con diseño inclinado y cilindro de alimentación de luna llena, diseñada para procesar 7 kg/minuto o 50-700 porciones/día. La máquina cuenta con una placa empujadora de aluminio con mango de aluminio y un alimentador tubular de 56 mm de diámetro. Cilindro de alimentación de 3 litros. Las herramientas de corte son de acero inoxidable/aluminio/acetal, con cuchillas/placas extraíbles y un diámetro de 185 mm. El motor hace girar la cuchilla de corte en sentido horario y de forma directa, sin correas intermedias.				
<b>FUNCIÓN</b>	Máquina para cortar en rodajas, cubos, rallar, cortar en juliana, rebanadora ondulada y patatas fritas. Procesa frutas, verduras, pan seco, queso, frutos secos, champiñones, etc.				
<b>CAPACIDAD</b>	Hasta 700 raciones al día. Hasta 7 kg por minuto. Cilindro de alimentación de 3 litros, alimentador de tubo de 56 mm para productos alargados.				
<b>MATERIAL</b>	Base de la máquina, cilindro de alimentación y placa de empuje: aleación de aluminio. Discos de corte: acero inoxidable/aluminio/poliamida reforzada con fibra de vidrio. Disco expulsor: acetal.				
<b>MOTOR</b>	0,25 kW. Una velocidad (350 rpm) 100 V, monofásico, 50/60 Hz.   110-120 V, monofásico, 60 Hz.   220-240 V, monofásico, 50/60 Hz. Protección térmica, engranajes planetarios sin correas de transmisión				
<b>Tensión de alimentación</b>	Monofásico/Trifásico con toma de tierra.				
<b>ESTANDARES</b>	EN 1678+A1:2010. NSF/ANSI Estándar 8.				
<b>PAQUETES RECOMENDADOS</b>	<b>CONTENIDO</b>				<b>PESO NETO</b>
	Pack 4 discos de corte Rebanadora 1,5mm, Rebanadora 4mm,	Rallador de alimentos 2mm Rallador de alimentos 4mm			2 kg
<b>PESO/VOLUMEN</b>	Pack 7 discos de corte Rebanadora 1,5mm, Rebanadora 4mm, Rebanadora 10 mm	Rallador de alimentos 2mm, Rallador de alimentos 8mm	Cortador en tiras 4x4mm Rejilla de cubos 10x10mm		3,5 kg
	<b>CONTENIDO</b>	<b>PESO NETO</b>	<b>Nº BULTOS</b>	<b>PESO BRUTO</b>	<b>VOLUMEN</b>
	<b>RG200</b>	18,6 kg	1	19 kg	0,077 m <sup>3</sup>
	<b>Carro de recogida incluido cubeta GN 1/1</b>	9 kg	1	12,5 kg	0,15 m <sup>3</sup>
	<b>Mesa soporte cortadora incluye cubeta GN 1/1</b>	13,25 kg	1	14,5 kg	0,8 m <sup>3</sup>
<b>SEGURIDAD</b>	2014/30/UE, 2014/35/UE, 2006/42/EG, 2011/65/UE, n.º 10/2011, 1935/2004CE, SS-EN ISO 26800:2011.				
<b>DIRECTIVA Y REGULACIÓN</b>	Aprobado CE. Tres micros de seguridad. interruptores, Protección seguridad de la máquina: IP44, para pulsadores: IP65.				

DISEÑO

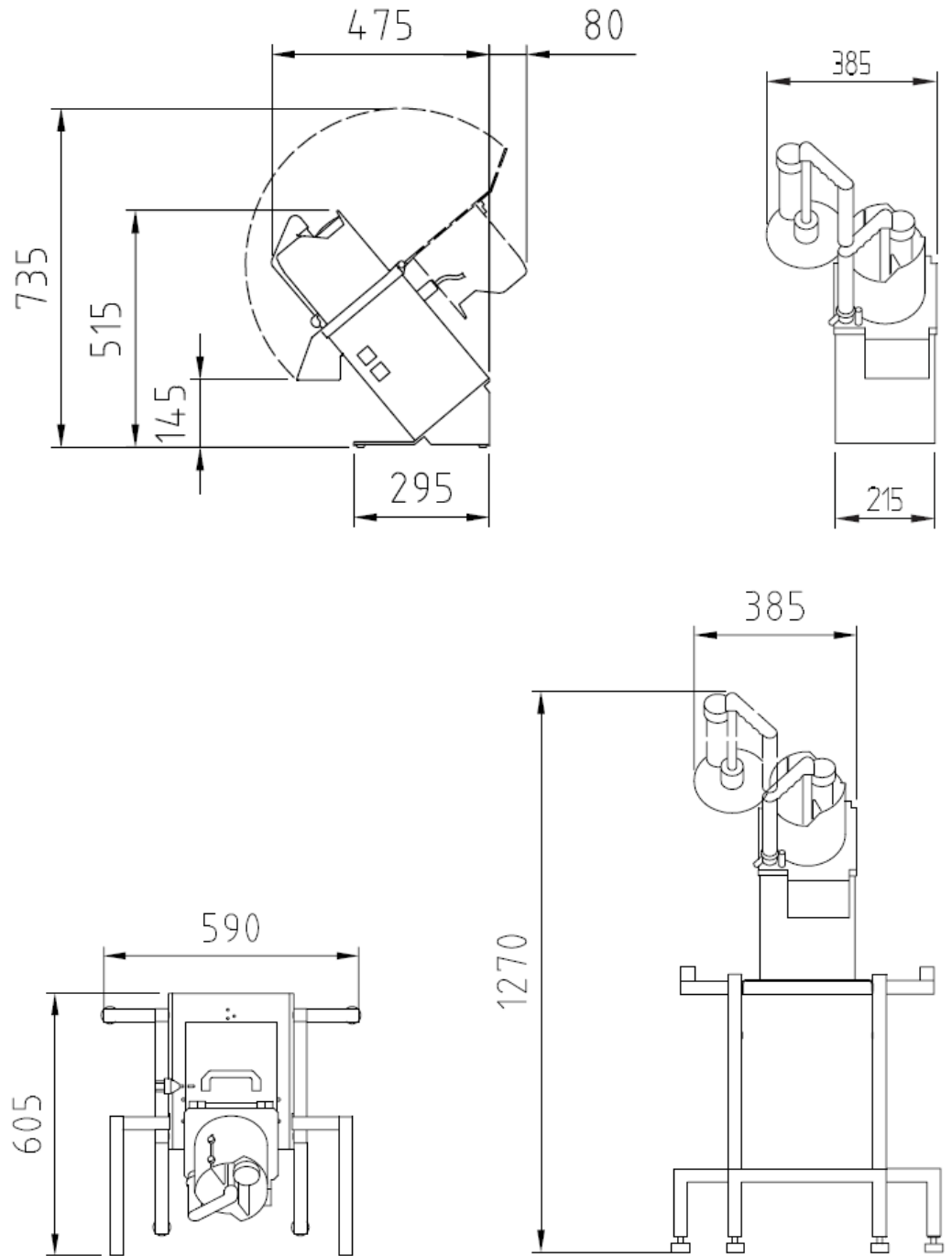

IMPORT HISPANIA, S. L. Se reserva en todo momento la posibilidad de modificar sus aparatos sin previo aviso.

**IMPORT**



**HISPANIA S.L.**

# RG250



Imagen indicativa (puede que no corresponda al presupuestado)





# Máquinas Preparación Alimentos

## Fabricados en Suecia

### RG250 Cortadora de hortalizas y verduras



**Fabricante:**

HALLDE

**Modelo:**

RG250

#### DESCRIPCIÓN DEL PRODUCTO

Máquina Preparación Verdura, proceso máximo 10 kg/minuto

**Origen:**

Suecia

#### ESPECIFICACIÓN

<b>ESPECIFICACIÓN TEXTO</b>	Máquina para preparar verduras con diseño inclinado y cilindro de alimentación de luna llena, diseñada para procesar hasta 10 kg/minuto o 1000 porciones/día. La máquina cuenta con una placa empujadora de aluminio con mango de acero inoxidable en forma de asa y un alimentador tubular de 56 mm de diámetro. La placa empujadora incorpora un sistema de palanca. El cilindro de alimentación tiene cuatro litros y una pared interior de 55 mm. Las herramientas de corte son de acero inoxidable, aluminio y acetal, con cuchillas y placas extraíbles de 185 mm de diámetro. El motor hace girar la cuchilla de corte en sentido horario y de forma directa, sin correas intermedias.				
<b>FUNCIÓN</b>	Máquina para cortar en rodajas, cubos, rallar, cortar en juliana, rebanadora ondulada y patatas fritas. Procesa frutas, verduras, pan seco, queso, frutos secos, champiñones, etc.				
<b>CAPACIDAD</b>	Hasta 1000 raciones al día. Hasta 10 kg por minuto. Cilindro de alimentación de 4 litros, alimentador de tubo de 56 mm para productos alargados.				
<b>MATERIAL</b>	Base de la máquina y cilindro de alimentación: aleación de aluminio. Mango de empuje: acero inoxidable. Discos de corte: acero inoxidable/aluminio/poliamida reforzada con fibra de vidrio. Disco expulsor: acetal.				
<b>MOTOR</b>	0,55 kW. Una velocidad (350 rpm) 120 V, monofásico, 60 Hz.   220-240 V, monofásico, 50/60 Hz.   230-240 V, trifásico, 50 Hz. 400 V, trifásico, 50/60 Hz.   440 V, trifásico, 60 Hz. Protección térmica, engranajes planetarios sin correas de transmisión				
<b>Tensión de alimentación</b>	Monofásico/Trifásico con toma de tierra.				
<b>ESTANDARES</b>	EN 1678+A1:2010. NSF/ANSI Estándar 8.				
<b>PAQUETES RECOMENDADOS</b>	<b>CONTENIDO</b>				<b>PESO NETO</b>
	Pack 4 discos de corte Rebanadora 1,5mm, Rebanadora 4mm,	Rallador de alimentos 2mm Rallador de alimentos 8mm			2 kg
<b>PESO/VOLUMEN</b>	Pack 7 discos de corte Rebanadora 1,5mm, Rebanadora 4mm, Rebanadora 10 mm	Rallador de alimentos 2mm, Rallador de alimentos 8mm	Cortador en tiras 4x4mm Rejilla de cubos 10x10mm		3,5 kg
	<b>CONTENIDO</b>	<b>PESO NETO</b>	<b>Nº BULTOS</b>	<b>PESO BRUTO</b>	<b>VOLUMEN</b>
	<b>RG250</b>	22 kg	1	25 kg	0,183 m³
	<b>Carro de recogida incluido cubeta GN 1/1</b>	9 kg	1	12,5 kg	0,15 m³
	<b>Mesa soporte cortadora incluye cubeta GN 1/1</b>	13,25 kg	1	14,5 kg	0,8 m³
<b>SEGURIDAD</b>	2014/30/UE, 2014/35/UE, 2006/42/EG, 2011/65/UE, n.º 10/2011, 1935/2004CE, SS-EN ISO 26800:2011.				
<b>DIRECTIVA Y REGULACIÓN</b>	Aprobado CE. Tres micros de seguridad. interruptores, Protección seguridad de la máquina: IP44, para pulsadores: IP65.				

DISEÑO

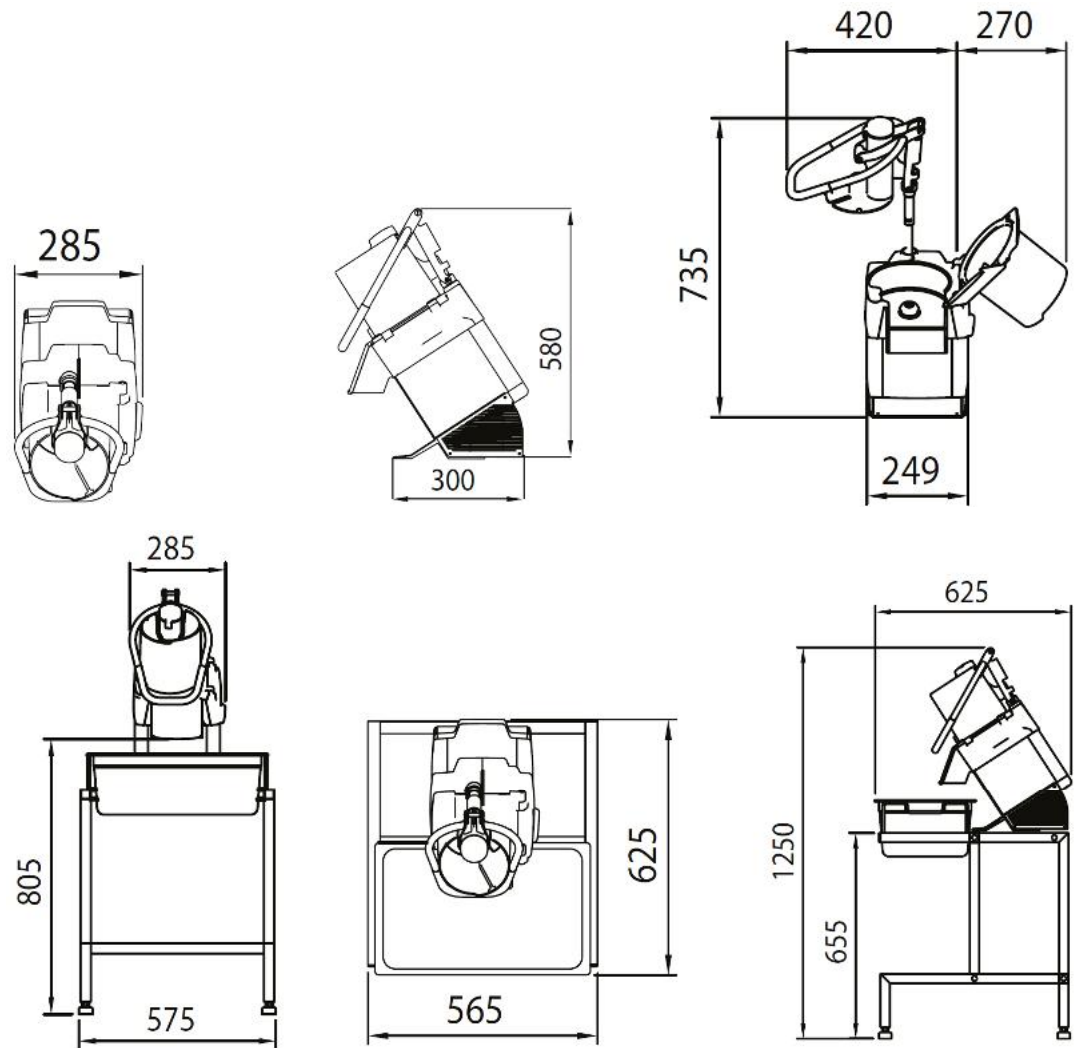

IMPORT HISPANIA, S. L. Se reserva en todo momento la posibilidad de modificar sus aparatos sin previo aviso.

**IMPORT**



**HISPANIA S.L.**

# RG350



Imagen indicativa (puede que no corresponda al presupuestado)





# Máquinas Preparación Alimentos

## Fabricados en Suecia

### RG350 Cortadora de hortalizas y verduras



**Fabricante:**

HALLDE

**Modelo:**

RG350

#### DESCRIPCIÓN DEL PRODUCTO

Máquina Preparación Verdura, proceso máximo 15 kg/minuto

**Origen:**

Suecia

ESPECIFICACIÓN					
<b>ESPECIFICACIÓN TEXTO</b>	Máquina para preparar verduras con diseño inclinado y cilindro de alimentación de luna llena, diseñada para procesar hasta 15 kg/minuto o 1500 porciones/día. La máquina cuenta con una placa empujadora de aluminio con mango de acero inoxidable en forma de bucle y un alimentador tubular de 59 mm de diámetro. La placa empujadora incorpora un sistema de palanca. El cilindro de alimentación tiene una capacidad de 5,7 litros y una pared interior de 62 mm. Los discos de corte son de acero inoxidable/aluminio, con cuchillas de acero inox/placas extraíbles y un diámetro de 215 mm. El motor hace girar la cuchilla de corte en sentido horario y de forma directa, sin correas intermedias.				
<b>FUNCIÓN</b>	Máquina para cortar en rodajas, cubos, rallar, cortar en juliana, rebanadora ondulada y patatas fritas. Procesa frutas, verduras, pan seco, queso, frutos secos, champiñones, etc.				
<b>CAPACIDAD</b>	Hasta 1500 raciones al día. Hasta 15 kg por minuto.				
<b>MATERIAL</b>	Base de la máquina y cilindro de alimentación: aleación de aluminio. Mango de empuje: acero inoxidable. Discos de corte: Acero inoxidable/Aluminio.				
<b>MOTOR</b>	0,75 kW. Una velocidad (360 rpm) 220-240 V, monofásico, 50-60 Hz.   220-240 V, trifásico, 50-60 Hz.   120 V, monofásico, 60 Hz.   380-415 V, trifásico, 50 Hz.   440-460 V, trifásico, 60 Hz. Protección térmica, libre de mantenimiento engranaje sin correas de transmisión				
<b>Tensión de alimentación</b>	Trifásico con toma de tierra.				
<b>ESTANDARES</b>	EN 1678+A1:2010. NSF/ANSI Estándar 8.				
<b>PAQUETES RECOMENDADOS</b>	<b>CONTENIDO</b>				<b>PESO NETO</b>
	Pack 6 discos de corte Rebanadora 1,5mm, Rebanadora 4mm, Rebanadora 6mm, Rebanadora 10 mm	Rallador de alimentos 4,5mm		Rejilla de cubos 10x10mm	6 kg
<b>PESO/VOLUMEN</b>	<b>CONTENIDO</b>	<b>PESO NETO</b>	<b>Nº BULTOS</b>	<b>PESO BRUTO</b>	<b>VOLUMEN</b>
	<b>RG350</b>	32 kg	1	36 kg	0,198 m <sup>3</sup>
<b>SEGURIDAD</b>	<b>Carro de recogida</b> incluido cubeta GN 1/1	9 kg	1	12,5 kg	0,15 m <sup>3</sup>
	<b>Mesa soporte cortadora</b> incluye cubeta GN 1/1	13,25 kg	1	14,5 kg	0,8 m <sup>3</sup>
<b>PAQUETES RECOMENDADOS</b>	Pack 9 discos de corte Rebanadora 1,5mm, Rebanadora 4mm, Rebanadora 6mm, Rebanadora 10 mm	Rallador de alimentos 2mm, Rallador de alimentos 8mm Rallador fino		Cortador en tiras 4x4mm Rejilla de cubos 10x10mm	9 kg
<b>SEGURIDAD</b>	2014/30/UE, 2014/35/UE, 2006/42/EG, 2011/65/UE, n.º 10/2011, 1935/2004CE, SS-EN ISO 26800:2011.				
<b>DIRECTIVA Y REGULACIÓN</b>	Aprobado CE. Tres micros de seguridad. interruptores, Protección seguridad de la máquina: IP44, para pulsadores: IP65.				



# Máquinas Preparación Alimentos

Fabricados en Suecia

## RG350 Cortadora de hortalizas y verduras



DISEÑO

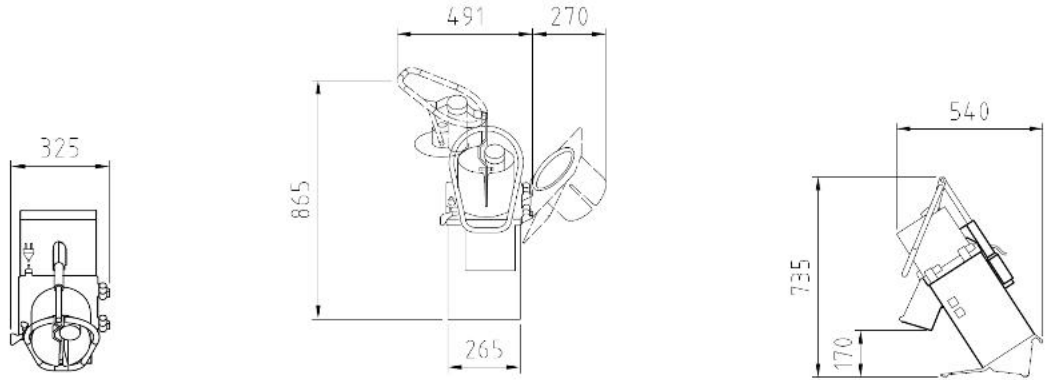

IMPORT HISPANIA, S. L. Se reserva en todo momento la posibilidad de modificar sus aparatos sin previo aviso.

**IMPORT**



**HISPANIA S.L.**

# RG300i



Imagen indicativa (puede que no corresponda al presupuestado)





# Máquinas Preparación Alimentos

## Fabricados en Suecia

### RG300i Cortadora de hortalizas y verduras



**Fabricante:**

HALLDE

**Modelo:**

RG300i

#### DESCRIPCIÓN DEL PRODUCTO

Máquina Preparación Verdura, proceso máximo 40 kg/minuto

**Origen:**

Suecia

ESPECIFICACIÓN				
<b>ESPECIFICACIÓN TEXTO</b>	Máquina Verduras de pie Preparación con un Cilindro de alimentación de completa Luna, 5,7 litros, hecho para proceso hasta 2,4 toneladas/hora o hasta 3.000 raciones al día. Cilindros de alimentación y discos de corte fabricados en acero inoxidable, se puede lavar en un lavavajillas. La máquina tiene una velocidad de 400 rpm. Las patas de la máquina tienen patas ajustables y dos pies con ruedas. Herramientas de corte fabricadas en acero inoxidable/aluminio con cuchillas renovables, de 215 mm de diámetro. El motor sin mantenimiento engranajes planetarios, gira en el sentido de las agujas del reloj.			
<b>FUNCIÓN</b>	Máquina para cortar en rodajas, cubos, rallar, cortar en juliana, rebanadora ondulada y patatas fritas. Procesa frutas, verduras, pan seco, queso, frutos secos, champiñones, etc.			
<b>CAPACIDAD</b>	llega a 3000 porciones/día, y hasta 2,4 toneladas/hora (40 kg/ min). Volumen del cilindro alimentador: 5,7 litros. Alimentador manual con tubo alimentador de diámetro 60 mm Alimentador automático: volumen aproximado 23 litros Alimentador 4 orificios con cuatro tubos: diámetro 73 mm (2 tubos), 60 mm y 35 mm			
<b>MATERIAL</b>	Base de la máquina, Cilindros alimentadores: Acero inoxidable. Discos de herramientas de corte: Acero inoxidable/Aluminio. Cuchillas discos de corte: Acero inoxidable.			
<b>MOTOR</b>	0,75 kW. Una velocidad (400 rpm) 380-415 V, 3-fases, 50-60 Hz. Protección térmica, libre de mantenimiento engranaje sin correas de transmisión			
<b>Tensión de alimentación</b>	Trifásico con toma de tierra.			
<b>ESTANDARES</b>	EN 1678+A1:2010. NSF/ANSI Estándar 8.			
<b>PAQUETES RECOMENDADOS</b>	<b>CONTENIDO</b>	<b>Peso neto</b>	<b>Pack Standard</b>	<b>Full Flex</b>
	RG300i Cilindro empujador Manual / 380-415 3N 50/60	49 kg	X	X
	Cabezal 4 orificios incluido empujadores	5 kg	X	X
	Cabezal alimentador automático con cilindro	11kg		X
	Carro recogida con cubeta GN1/1	9 kg	X	X
	Vagoneta de recogida, 85 litros	15 kg	X	X
	Carro soporte cabezales	17 kg	X	X
	Carro portacubetas bajo 2x7 GN 1/1	19 kg		X
	Pack 6 discos de corte Rebanadora 1,5mm, 4mm, 6mm, 10 mm Rallador de alimentos 4,5mm Rejilla de cubos 10x10mm	6 kg	X	
	Pack 9 discos de corte Rebanadora 1,5mm, 4mm, 6mm, 10 mm Cortador en tiras 4x4mm Rallador de alimentos 2mm, 8mm Rallador fino Rejilla de cubos 10x10mm	9 kg		X
<b>PESO/VOLUMEN</b>	<b>CONTENIDO</b>	<b>BULTOS</b>	<b>PESO</b>	<b>VOLUMEN</b>
	<b>Pack Standard</b> excluido carro de recogida y carro soporte cabezales	1 pallet	106 kg	1,60m <sup>3</sup>
	<b>Full Flex</b> excluido carro de recogida y carro soporte cabezales	1 pallet	150 kg	1,96 m <sup>3</sup>
	<b>Carro de recogida</b> incluido cubeta GN 1/1	1	12,5 kg	0,15 m <sup>3</sup>
	<b>Carro soporte cabezales</b> Acero inox.	1	30 kg	0.63 m <sup>3</sup>
<b>SEGURIDAD</b>	2014/30/UE, 2014/35/UE, 2006/42/EG, 2011/65/UE, n.º 10/2011, 1935/2004CE, SS-EN ISO 26800:2011.			
<b>DIRECTIVA Y REGULACIÓN</b>	Aprobado CE. Tres micros de seguridad. interruptores, Protección seguridad de la máquina: IP44, para pulsadores: IP65.			

**DISEÑO**

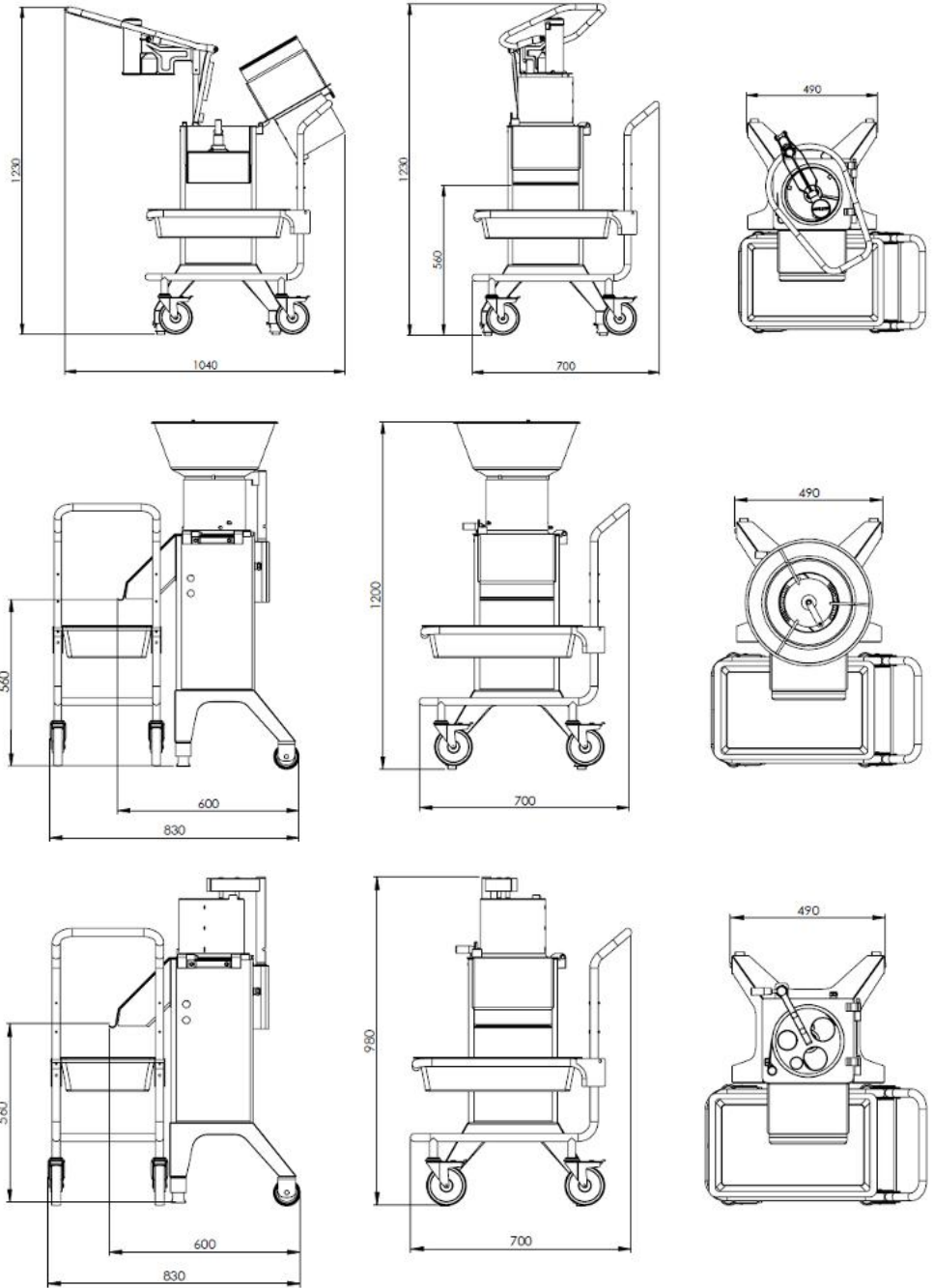

Area de trabajo recomendado:

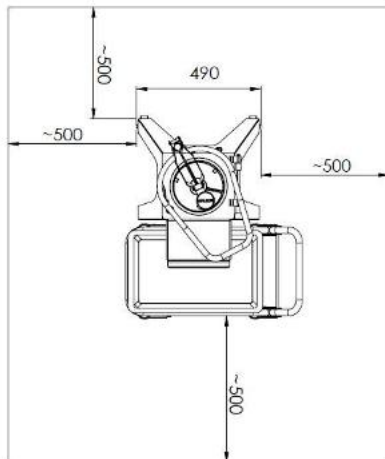

Accesorio: Carro

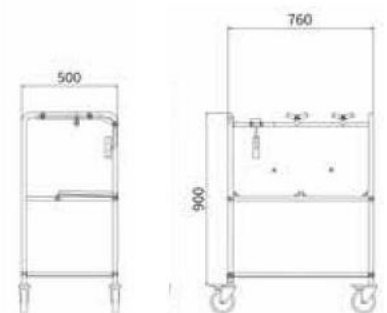

**IMPORT**



**HISPANIA S.L.**

# RG400i



Imagen indicativa (puede que no corresponda al presupuestado)





# Máquinas Preparación Alimentos

## Fabricados en Suecia

### RG400i Cortadora de hortalizas y verduras



**Fabricante:**

HALLDE

**Modelo:**

RG400i

#### DESCRIPCIÓN DEL PRODUCTO

Máquina Preparación Verdura, proceso máximo 3,6 toneladas/hora

**Origen:**

Suecia

#### ESPECIFICACIÓN

<b>ESPECIFICACIÓN TEXTO</b>	Máquina Verduras de pie Preparación con un Cilindro de alimentación de completa Luna, 9 litros, hecho para proceso hasta 3,6 toneladas/hora o hasta 60 kg/hora. Cilindros de alimentación y discos de corte fabricados en acero inoxidable, se puede lavar en un lavavajillas. La máquina tiene dos velocidades (200 y 400 rpm). Las patas de la máquina tienen patas ajustables y dos pies con ruedas. Herramientas de corte fabricadas en acero inoxidable/aluminio con cuchillas renovables, de 215 mm de diámetro. El motor, con engranaje planetario libre de mantenimiento, gira en sentido horario.				
<b>FUNCIÓN</b>	Máquina para cortar en rodajas, cubos, rallar, cortar en juliana, rebanadora ondulada y patatas fritas. Procesa frutas, verduras, pan seco, queso, frutos secos, champiñones, etc.				
<b>CAPACIDAD</b>	Hasta 5000 raciones al día y hasta 3,6 toneladas por hora (60 kg/min). Tres cilindros de alimentación con un volumen de 9 litros. Cabezal alimentador automático: volumen aproximado de 23 litros. Cabezal 4 orificios con diámetros de 73 mm (2 tubos), 60 mm y 35 mm. Cilindro de alimentación para el alimentador de queso: volumen de 11 litros.				
<b>MATERIAL</b>	Base de la máquina, Cilindros alimentadores: Acero inoxidable. Discos de herramientas de corte: Acero inoxidable/Aluminio. Cuchillas discos de corte: Acero inoxidable.				
<b>MOTOR</b>	1,5/0,9 kW. Dos velocidades (200 y 400 rpm). Protección térmica, libre de mantenimiento engranaje sin correas de transmisión	208-240 V, trifásica, 60 Hz   220-240 V, trifásica, 50/60 Hz 380-415 V, trifásica, 50/60 Hz   440 V, trifásica, 60 Hz.			
<b>Tensión alimentación</b>	Trifásico con toma de tierra.				
<b>ESTANDARES</b>	EN 1678+A1:2010.				
<b>PAQUETES RECOMENDADOS</b>	<b>CONTENIDO</b>	<b>Peso neto</b>	<b>Packstart</b>	<b>PackStandard</b>	<b>Full Flex</b>
	RG-400i Machine Base / 400 3N 50	63 kg	X	X	X
	Cilindro alimentador	6 kg	X	X	X
	Cabezal 4 orificios incluido empujadores	5 kg	X	X	X
	Cabezal empujador manual, Ergo Loop	7,5 kg	X	X	
	Cabezal alimentador automático con cilindro	14,5kg		X	X
	Cabezal alimentador neumático	12 kg			X
	Carro recogida con cubeta GN1/1	10,5 kg	X	X	X
	Carro recogida con cajón 54 litros, incluido asa	3,4 KG	X	X	X
	Vagoneta de recogida, 85 litros	15 kg			X
	Carro soporte cabezales	17 kg		X	X
	Carro porta-cubetas bajo, 2x7 GN 1/1	15 KG			
	Compresor 230.1.50	40 KG			X
	Pack 6 discos de corte Rebanadora 1,5mm, 4mm, 6mm, 10 mm Rallador de alimentos 4,5mm Rejilla de cubos 10x10mm	6 kg	X		
Pack 9 discos de corte Rebanadora 1,5mm, 4mm, 6mm, 10 mm Cortador en tiras 4x4mm Rallador de alimentos 2mm, 8mm Rallador fino Rejilla de cubos 10x10mm	9 kg		X	X	
<b>PESO/VOLUMEN</b>	<b>CONTENIDO</b>	<b>BULTOS</b>	<b>PESO</b>	<b>VOLUMEN</b>	
	<b>Pack Start</b> excluido carro de recogida	1 pallet	132 kg	1,48 m <sup>3</sup>	
	<b>Pack Standard</b> excluido carro de recogida y carro soporte cabezales	2 pallet	168 kg	2,011 m <sup>3</sup>	
	<b>Full Flex</b> excluido carro de recogida y carro soporte cabezales	2½ pallet	276 kg	3,7 m <sup>3</sup>	
	<b>Carro de recogida</b> incluido cubeta GN 1/1	1	12,5 kg	0,15 m <sup>3</sup>	
	<b>Carro soporte cabezales</b> Acero inox.	1	30 kg	0,63 m <sup>3</sup>	
Compresor	1	61 kg	0,576 m <sup>3</sup>		

<b>SEGURIDAD</b>	2014/30/UE, 2014/35/UE, 2006/42/EG, 2011/65/UE, n.º 10/2011, 1935/2004CE, SS-EN ISO 26800:2011.				
<b>DIRECTIVA Y REGULACIÓN</b>	Aprobado CE. Tres micros de seguridad. interruptores, Protección seguridad de la máquina: IP45, para pulsadores: IP65.				
<b>DISEÑO</b>	Empujador Manual	Cabezal Automático	Empujador Neumático	4 orificios	Queso
	Area de trabajo recomendado:			Accesorio: Carro	

IMPORT HISPANIA, S. L. Se reserva en todo momento la posibilidad de modificar sus aparatos sin previo aviso.



IMPORTADORA DE PRESTIGIO DE MAQUINARIA DE COCINA DE ALTA TECNOLOGIA  
PARA PREPARACION, COCCION Y ABATIMIENTO DE ALIMENTOS EN RESTAURACION,  
INDUSTRIAS DE ALIMENTACION Y COLECTIVIDADES

**Amizkarra, 8 - 01002 Vitoria**  
**Teléfono 945 271 355**  
**info@importhispania.com**  
**www.importhispania.com**

IMPORT - HISPANIA, S.L. no se responsabiliza de los posibles errores de impresión o transcripción en el presupuesto y se reserva el derecho a introducir, sin previo aviso, cualquier modificación en las características de sus fabricados, para beneficiarles en todo momento de las últimas novedades técnicas

